

# Comb'images 2023-2024

## Programme des journées de restitutions



## Sommaire

**Comb'images, c'est quoi ?** : page 2

**Le programme des restitutions** : pages 3 à 10

**Contacts et artistes** : page 11

# Comb'images c'est quoi ?

**Comb'images** est un dispositif qui vise à faciliter l'accès à la culture et **aux pratiques artistiques des jeunes** et des **séniors** du territoire des Combrailles.

Dans ce cadre, il comprend :

- **Des ateliers de pratiques artistiques** d'une dizaine d'heures par établissement ; ils peuvent être pluridisciplinaires, intergénérationnels et inter-établissements ;
- **Des journées de restitutions** où sont présentées **les productions issues** de ces ateliers (expositions, films, spectacles...) ainsi que le **travail des artistes**,

Porté par le SMADC, il s'inscrit dans le cadre d'une **Convention Territoriale d'Éducation Artistique et Culturelle 2022-2027** signée avec l'État (DRAC, DRAAF, Rectorat), la Région Auvergne Rhône Alpes, le Département du Puy-de-Dôme et le SMADC.

En outre, le SMADC vient de **recevoir en 2024 le label 100 % EAC (Éducation Artistique et Culturelle)** décerné pour 5 ans par le Haut Conseil de l'éducation artistique et culturelle (Ministères de la culture et de l'Éducation Nationale).

Ce label national a vocation à distinguer les collectivités engagées dans un projet visant à généraliser l'éducation artistique et culturelle pour 100% des jeunes de leur territoire. Il valorise également un engagement, une démarche partenariale et une stratégie pour y parvenir.

**1 220 jeunes** issus de **45 établissements scolaires (83 classes participantes)**, **5 accueils de loisirs**, du **Centre d'Éducation Fermé** de Pionsat et de **l'Institut Médico-Éducatif** de Saint-Éloy-les-Mines et **180 séniors** de **18 établissements** participent à cette édition 2023-2024.



# Le programme des journées de restitutions

## Février à juin 2024 à Bourg Lastic : « en immersion avec Acteurs Pupitres et Compagnie »

*En partenariat avec la Grange de Jacques et la municipalité de Bourg-Lastic*

*La Cie « Acteurs et pupitre » sera présente à Bourg-Lastic entre février et juin 2024 pour réaliser des ateliers, proposer des spectacles et travailler sur leur nouvelle création GRETEL & HANSEL", de Suzanne Lebeau (éditions Théâtrales).*

### Les ateliers/restitutions :

*En mars, 1 classe CE1-CM1 de l'école de Messeix et de 6<sup>ème</sup> du collège de Bourg-Lastic travailleront durant 3 jours consécutifs avec Laurence Cazeaux et Patrick Gay-Bellile sur un texte pour aboutir à une mise en voix chorale aux pupitres de ce texte.*

*Restitutions devant les autres classes des deux établissements :*

*14 mars à 14h30 à la salle des fêtes de Bourg-Lastic*

*22 mars à 14h30 à l'école de Messeix*

*Entre mars et juin, 1 classe 4<sup>ème</sup> du lycée de Pontaurum travaillera avec la plasticienne Charlotte RODON sur la scénographie de la création « Gretel et Hansel ».*

### Les spectacles de la Cie

"YAPATOU - Théâtre(s) à suivre" : vendredi 16 février 2024, 2 séances scolaires pour les classes participant aux ateliers.

« Gare à Caro » : samedi 16 mars dans le cadre du Printemps des Poètes/Grange de Jacques pour tout public ; un spectacle drôle pour adultes et adolescents à partir de 14 ans, autour de l'univers du dessinateur FabCaro.

« Gretel et Hansel » (nouvelle création avec une résidence à Bourg Lastic en février 2024) : 13 juin, séances scolaires pour les 3 classes et 14 juin, tout public dans le cadre du festival « les Arts à l'œuvre » / Grange de Jacques.



Tout public 6 €/10 € « La Grange de Jacques » [association.qdj@gmail.com](mailto:association.qdj@gmail.com) 04 73 34 21 83 / 06 74 14 74 27

## 30 mai 2024 aux Ancizes : « Méli-Mélo »

En partenariat avec la municipalité des Ancizes et les médiathèques intercommunales de Combrailles Sioule et Morge, Chavanon Combrailles et Volcans et Pays de Saint-Éloy.

« Méli-Mélo » : un projet autour du Kamishibai sur la thématique du « vivre ensemble » à destination des classes de maternelles, avec Lucie Dessiaumes (comédienne, dramaturge, conseillère artistique), Sophia Shaik (comédienne, plasticienne, metteuse en scène) et Pierre-Marie Trilloux (musicien).

### Les ateliers artistiques (de janvier à mai)

**KAMISHIBAI** : pour les classes de maternelle des Ancizes (2 classes), Montcel (2 classes), Pontaumur, Montel-de-Gelat, La Goutelle et Montjoie.

Au début du 20ème siècle, les conteurs japonais racontaient, dans les rues, des histoires en faisant défiler des planches dessinées dans un castelet, le butai. Cette technique, appelée Kamishibai, mélange oralité et images.

Les enfants seront initiés de manière ludique aux différentes techniques d'illustration et de narration sur une thématique commune à toute les classes « le vivre ensemble ».

Les lectures préalables en classe par les médiathécaires des trois communautés de communes :  
- La Brouille – Claude Boujeon ; Chut ! – Morgane de Cadier ; Ici c'est chez moi – Jérôme Ruiller ; Dis ours ... tu dors ? tu sors ? Tu m'aimes ? Tu rentres bientôt ? - Jory John ; Petite Tâche – Lionel Le Néouanic ; Le voisin – Walid Serageldine.

La classe ou l'enseignant.e choisira l'album sur lequel elle réalisera son Kamishibai.

**STOP-MOTION** : pour la maison de retraite de Loubeyrat.

Suivant le principe de l'animation image par image, les participants manipulent des formes en papier découpés déposées sur une table lumineuse. A chaque déplacement d'une des formes choisies (bateau, héron, phare...), l'appareil photo fixé au-dessus de la table enregistre l'image. Assemblées les unes aux autres, les photos successives défilent à la manière d'un dessin animé ! Les bibliothécaires proposeront également une lecture des différents albums à la maison de retraite de Loubeyrat.

La Création : « Méli-Mélo » : Sophia Shaikh, Lucie Dessiaumes et Pierre-Marie Trilloux s'attacheront à créer un spectacle au même titre que les enfants.

### La restitution

10h00 à 11h30 : présentation des kamishibai dans les 3 salles du préfabriqué des Ancizes et projection du film stop-motion.

13h30-13h55 : spectacle « Méli-Mélo » de Chamboule Tout Théâtre et échanges avec les enfants au foyer rural.

14h30-14h55 : spectacle « Méli-Mélo » de Chamboule Tout Théâtre et échanges avec les enfants et les résidents au foyer rural.





## 3 au 7 juin 2024 à la Passerelle : projet eau

En partenariat avec la communauté de communes Combrailles Sioule et Morge.

« Et si les sources, les ruisseaux et les rivières des Combrailles avaient la possibilité de s'exprimer et de défendre leurs intérêts »

A l'appui du contrat territorial Sioule Andelot, 6 équipes artistiques et 43 établissements tenteront entre janvier et juin 2024 de répondre à ce défi.

Préalablement, 30 classes ont participé en octobre 2023 aux ateliers découverte du milieu « eau » proposés par l'école de sciences à Châteauneuf-les-Bains.

### Les ateliers

#### **1-Design avec Charlotte Goffette.**

**La vie des atomes et molécules**, quelle est la composition chimique de la Sioule (ou autres rivières, ruisseaux selon la localisation de l'établissement) ? comment représenter sa composition ?

Comprendre la composition chimique de l'eau de la Sioule, de ses sédiments. Le courant de la Sioule rencontre de nombreux obstacles et polluant dans sa lancée. L'atelier sera orienté sur la représentation de ces altérations et sa composition initiale.

*Etablissements : accueil de loisirs de Pontaumur et 1 classe de CE2-CM2 de l'école de Bourg-Lastic*

**Création d'objets témoin**, quelle est l'interaction entre la Sioule (ou autres rivières, ruisseaux selon la localisation de l'établissement) et son atmosphère ?

Avant même d'envisager les formes possibles de création, le projet démarrera par un temps d'observation, en réalisant un voyage d'études vers les berges de la Sioule. Les élèves et ou seniors seront invités à penser des objets qui interagiraient avec l'atmosphère et le flux de la Sioule.

*Etablissements : maisons de retraite de Pontaumur, Menat, 1 classe de 3<sup>ème</sup> du lycée de St Gervais d'Auvergne, 2 classes de 5<sup>ème</sup> du collège de Pontaumur.*

**Création d'un podcast** sur les légendes urbaines et croyances populaires qui se répandent de proche en proche par le bouche-à-oreille

*Etablissements : 2 classes de l'école de Saint-Gervais d'Auvergne et la maison de retraite de Manzat.*



**2- Ecriture, théâtre, danse avec Julien Daillère (metteur en scène et auteur) et Yoan Sarrat (chorégraphe et écrivain).**

Ateliers mettant en jeu la collecte mémorielle par l'écriture, la mise en voix et la danse.

Des textes créés avec les participants de l'établissement 1 (oscillant entre témoignages fragmentés, réflexions libres et formes poétiques...) seront enregistrés pour former une bande son investie par les danseurs de l'établissement 2.



Ces deux établissements se rencontreront ainsi par la création, par la mise en commun de récits corporels ou écrits, mis en voix et en scène.

*Etablissements : maison de retraite de Pontgibaud, CP-CE1 de l'école de Bourg Lastic, CP-CE2 de l'école de Messeix, 2 classes de Saint-Quintin-sur-Sioule, CM1-CM2 de Beauregard-Vendon, 2 6<sup>ème</sup> du collège de St Gervais, 2 classes Ulis du collège de St Eloy-les-Mines, 1 6<sup>ème</sup> du collège de Pontgibaud et l'IME de Saint-Éloy-les-Mines*

**3- Apprendre à créer un conte puis mise en voix et en rythme : Nathalie Thibur (conteuse), Quatuor Debussy (Olivier Marin musicien – Les Musicales du Tilleul).**

L'idée étant de mettre en musique les contes créés par les enfants des écoles et/ou les résidents des EHPAD. Les ateliers débiteront, pour chaque classe ou groupe, par la création d'un conte et de sa mise en voix avec Nathalie Thibur.

Puis durant une semaine complète de résidence en mai 2024, le quatuor Debussy interviendra dans chaque classe ou groupe participant, pour présenter les instruments et faire entendre le son du quatuor à corde. Le but étant de développer l'imaginaire des enfants et des personnes âgées pour mettre en scène leurs contes et leurs personnages.

Ensuite interventions individuelles de 1h30 dans chacun des classes ou groupes (les 4 musiciens se dispatchent dans les différents établissements) pour prendre connaissance de chaque conte et établir une structure et une partition graphique en collaboration avec les enfants et les séniors.

*Etablissements : maisons de retraite de Charensat et Loubeyrat ; CP-CE1 des écoles de Villossanges et Loubeyrat, école de Queuille, CM1-CM2 d'Espinasse et CP-CE2 de Charensat*



#### 4- « l'eau qui court » : ateliers de création sur le mouvement et l'énergie de l'eau : Céline Camilleri (artiste textile et tisserande) et Esteban Adrian Giovanatti (marionnettiste, fabrication d'objets) du CRAC (Collectif Rural des Artistes en Combrailles).

Problématique : l'eau est insaisissable, difficile à représenter. Ce sont nos représentations, nos récits qui constituent le terreau de nos actions de demain. La beauté crée de l'attachement, le désir de prendre soin. Pour mieux voir et entendre l'eau, il est proposé de participer à la création d'œuvres dont l'eau serait acteur et sujet.

Réalisation : installation collective éphémère, d'une petite foule d'objets sur/sous l'eau (bras de rivière), qui pris dans le courant, se donnent à voir et à entendre. Pour se faire chaque participant sera amené à créer son objet sculpture. Celui-ci doit se servir de la force hydraulique pour être mis en mouvement. Il va déployer dans ce mouvement perpétuel (rotation, impulsion, dérivation, ondulation...) une poésie mécanique singulière.

A chaque séance, les artistes amènent un dispositif construit au préalable : *un petit circuit d'eau fermé à pompe manuelle, actionné par une manivelle (confer croquis)*

Dispositif qui a plusieurs fonctions :

- Comprendre ce qui se joue mécaniquement, du point de vue scientifique : pression, poids, gravité...
- Tester les effets visuels et sonores de la mise en mouvement des sculptures en cours de création : arrivée d'eau sous pression dans le récipient-test
- Tester le flottement/la fiabilité des sculptures.

Les sculptures en mouvement :

- Peuvent s'inspirer du vivant : plantes et animaux aquatiques
- Peuvent utiliser des principes mis en œuvre par l'homme au fil des siècles : vis d'Archimède, roue à aube, moulin à eau, boulier...

Les sculptures sont faites d'assemblage de matières/objets de récup, dont l'aptitude à l'immersion est testée collectivement. A chaque âge (et capacité manuelle), il y a des modèles de base à interpréter, propices à développer l'imaginaire.

*Etablissements : écoles de Buxières-sous-Montaigut (CE2-CM2), Lapeyrouse (maternelle et CP-CE1), Vitrac (2 classes), St Angel (2 classes), Les Ancizes (2 classes), Champs (2 classes) ; accueils de loisirs de St Eloy les Mines, Pontgibaud et Les Ancizes.*

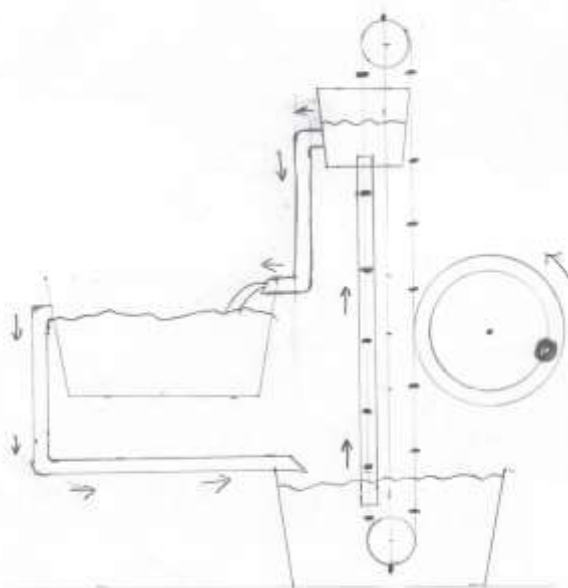



## 5-Création de chansons et mise en voix et apprentissage de chants traditionnels à partir du répertoire existant sur la Sioule – Les Brayauds.

Les ateliers se dérouleront en trois temps :

- Initiation au chant et à la danse traditionnelle sur un répertoire généraliste,
- Collectage d'expériences individuelles ou collectives du rapport à l'eau ; ces récits serviront de matière à la création de chansons,
- Révision des chansons créées par tous les établissements
- Interprétation des chansons et bal pour les restitutions des 5 et 7 juin.



© Chambole Tout Théâtre

*Etablissements : accueil de loisirs et maison de retraite de Bourg-Lastic ; écoles Jozerand (2 classes CP et CE), GS-CE de l'école de Pontaumur ; maisons de retraite de Pionsat, St Gervais d'Auvergne et Montaigut-en-Combrailles, Jardin d'Aloïs de St Eloy-les-Mines*

## 6-Micro-trottoir « Quel est votre rapport à l'eau » ? :

Interview, retranscription/écriture, mise en voix et enregistrement pour la création de capsules sonores avec un intervenant du collectif Io du 22 au 25 janvier 2024, en partenariat avec l'opéra de Clermont Auvergne.

En outre, 184 places ont été réservées pour les collèges, lycées et maisons de retraite participant au projet eau pour l'opéra « Xynthia, l'Odyssée de l'eau » de Thomas Nguyen (Collectif Io) programmé les 25 et 26 janvier 2024 à l'opéra de Clermont.



© Collectif Io

*Etablissements ayant participé au micro-trottoir : Terminale EMP et seconde EMP du lycée Desaix à Saint-Éloy-les-Mines et 10 jeunes du Centre d'Éducation Fermé de Pionsat pour les ateliers podcasts.*



## **Les restitutions « eau » du 3 au 7 juin à La Passerelle**

### **3 juin**

9h30 à 12h45 ateliers simultanés

- Installations « objets liés au mouvement de l'eau » avec Céline Camilleri et Esteban Adrian Giovinatti en bord de Sioule,
- Découverte du milieu naturel de la Sioule par Vincent Jourdan (chargé de missions contrat rivière Sioule Andelot) en bord de Sioule,
- Découverte du milieu naturel de la Sioule par Adeline Huclin (chargée de missions contrat rivière Sioule Andelot) en bord de Sioule,
- Atelier photographique itinérant avec la photographe Jodie Way,
- Découverte du patrimoine lié à l'eau avec Renée Couppat, guide de pays, sur le pont roman de Menat.

13h30-15h00 : déambulation spectacle avec les élèves, Julien Daillère et Yoann Sarrat.

### **4 juin**

9h30 à 12h45 ateliers simultanés

- Installations « design » avec Charlotte Goffette autour du bâtiment,
- Découverte du milieu naturel de la Sioule par Vincent Jourdan (chargé de missions contrat rivière Sioule Andelot) en bord de Sioule,
- Découverte du milieu naturel de la Sioule par Adeline Huclin (chargée de missions contrat rivière Sioule Andelot) en bord de Sioule,
- Atelier photographique itinérant avec la photographe Jodie Way,
- Découverte du patrimoine lié à l'eau avec Renée Couppat, guide de pays, sur le pont roman de Menat.

13h30-15h00 : déambulation spectacle avec les élèves, Julien Daillère et Yoann Sarrat.

### **5 juin**

13h30-16h00

- Installations « objets liés au mouvement de l'eau » avec Céline Camilleri et Esteban Adrian Giovinatti en bord de Sioule et « design » avec Charlotte Goffette,
- Bal trad avec les Brayauds.

### **6 juin**

9h30 à 12h30 ateliers simultanés

- Découverte du milieu naturel de la Sioule par Adeline Huclin (chargée de missions contrat rivière Sioule Andelot) en bord de Sioule,
- Atelier photographique itinérant avec la photographe Jodie Way,
- Découverte du patrimoine lié à l'eau avec Renée Couppat, guide de pays, sur le pont roman de Menat.

13h30-15h00 : spectacles contes musicales avec les élèves, les séniors, Nathalie Thibur et le quatuor Debussy.

### **7 juin**

9h30 à 12h30 ateliers simultanés

- Découverte du milieu naturel de la Sioule par Adeline Huclin (chargée de missions contrat rivière Sioule Andelot) en bord de Sioule,
- Atelier photographique itinérant avec la photographe Jodie Way,
- Découverte du patrimoine lié à l'eau avec Renée Couppat, guide de pays, sur le pont roman de Menat.

13h30-15h00 : spectacles chants et bal trad avec les élèves, les séniors et les Brayauds.

## 17 juin 2024 à la salle des fêtes de Saint-Éloy-les-Mines :

### « Processus »

En partenariat avec la communauté de communes du Pays de Saint-Éloy, la municipalité de Saint-Éloy-les-Mines et l'association Avenir Santé Combrailles.

#### **Processus ? – spectacle du théâtre de Romette – 21 et 22 mai**

« Fabien et Claire ont 15 ans. Ils sont amoureux et ça y est. Ils l'ont fait ! C'était il y a quinze jours et depuis Claire y pense tout le temps. Ce souvenir lui colle des papillons dans le cerveau. Mais aujourd'hui, c'est l'inquiétude qui prend le dessus. Au fond d'elle, Claire le sent, un processus a commencé, là, dans son corps, elle le sait et va devoir prendre une décision. À travers son récit et un dispositif sonore immersif, nous accompagnons Claire sur ces quelques jours où tout se joue - où se déjoue, plutôt. Ses doutes, sensations, colères, ses pulsations internes... ».

Quatre représentations seront proposées aux élèves et seniors des établissements inscrits \* le 21 mai au lycée de Saint-Éloy-les-Mines et le 22 mai au lycée de Pontaumur.

Les représentations avec un public intergénérationnel feront l'objet de débats avec l'équipe du théâtre de la Romette, les équipes pédagogiques et professionnels de santé des établissements et des artistes du projet ainsi que les sages-femmes Stéphanie Campos et Jeanne Lefort, partenaires de cette opération.

#### **Des ateliers avant et après le spectacle**

**Entre avril et juin :** des ateliers radiophoniques avec Eloise Lebourg (journaliste) et Laurent Bordier (bande dessinée) pour libérer la parole des élèves et des seniors.

A l'issue des ateliers, création de podcasts et d'une exposition bande dessinée sur les thèmes abordés.

**En mai et juin :** Intervention sur la prévention et l'éducation à la sexualité des deux sages-femmes dans les établissements scolaires participant au projet, sous forme de jeux.

#### **Programme prévisionnel de la journée de restitutions du 17 juin**

##### **10h00**

Visites des Micro-Folie à Saint-Éloy-les-Mines,

Visite de l'exposition bande dessinée et écoute des podcasts à la Lanterne à Saint-Éloy-les-Mines.

##### **13h30-15h00 :**

Emission de radio en direct avec Eloise Lebourg et un groupe d'animateurs/trices (élèves et seniors) pour animer les débats avec les deux sages-femmes, un sexologue, les équipes pédagogiques et professionnels des établissements, les élèves et les seniors.

*\*Etablissements : Plate-forme de répit des Combrailles, maisons de retraite de Pontgibaud, Charensat, St Gervais d'Auvergne et Montaigut ; CEF de Pionsat ; 2 classes de 4<sup>ème</sup> du collège de St Eloy, 1 classe de 3<sup>ème</sup> du collège de Pontgibaud, 1 classe de terminale du lycée de St Eloy, 2 classes de seconde des lycées de St Gervais et Pontaumur.*



# Contacts et artistes

## Contacts

**Syndicat Mixte pour l'Aménagement et le Développement des Combrailles – SMADC**

Place Raymond Gauvin – 63390 Saint-Gervais d'Auvergne

[www.combrailles.com](http://www.combrailles.com)

**Président** : Boris SOUCHAL

**Vice-Président en charge de la culture** : Jean-Claude CAZEAU

**Chargée développement culturel** : Céline BUVAT [c.buvat@combrailles.com](mailto:c.buvat@combrailles.com) - 06 41 98 72 85

## Liens « artistes et compagnies »

« Arts visuels »

<https://latisserie.fr/>

<https://www.Charlotterodon.com>

<https://Charlotte-goffette.com>

<https://mediacoop.fr/author/eloise-lebourg/>

<https://auvergnernhonealpes-auteurs.org/auteur/laurent-bordier/>

<https://www.instagram.com/jodie.way/?hl=fr>

« Arts du spectacle »

<http://acteursetpupitres.overblog.com/>

<http://www.chambouletouttheatre.fr>

<https://luciedessiaumes.jimdofree.com>

<https://lamalette.org/index.php/compagnie/>

<https://www.julien-dailere.com/fr/>

<http://yoannsarratfreeing.blogspot.com/>

<https://www.coloconte.fr/>

<https://www.terresvibrantes.com/>

<https://www.sebquerrier.com/>

<https://brayauds.fr/>

<https://www.collectif-io.fr/>

<https://www.theatrederomette.com/>



ici vous ne ferez rien..

